



**APSTIPRINU**  
Ventspils pilsētas domes Arhitektūras  
un pilsēt būvniecības nodaļas vadītājs  
\_\_\_\_\_  
M. Bože  
2014. gada "14." MAIJĀ

**Latvijas Republika**  
**VENTSPILS PILSĒTAS DOME**  
**ARHITEKTŪRAS UN PILSĒTBŪVNICĪBAS NODAĻA**

Jūras iela 36, Ventspils, LV-3601, tālrunis 63601162, fakss 63601118, e-pasts: apn@ventspils.lv

Ventspilī

Nr. 9-10/803

**PSIA "Ventspils siltums"**  
Reģ. Nr. 40003007655

Būvju nojaukšanas uzdevums Nr. 10

**Nefunkcionējošā siltumpunkta ēkas demontāža**  
**Celtnieku ielā 8A, Ventspilī**

**1. Zemes gabala raksturojums**

1.1.	zemes gabala kadastra Nr.	- 2700 026 0137;
1.2.	zemes gabala īpašnieks, ēkas īpašnieks	1) zemes gabals pieder Ventspils pilsētas pašvaldībai; 2) uz zemes gabala esošās ēkas īpašumtiesības nav nostiprinātas Zemesgrāmatā; ēkas valdītājs – PSIA „Ventspils siltums”;
1.3.	īpašuma tiesību vai valdījuma tiesību apliecinājoši dokumenti	1) Zemesgrāmata (par zemi); 2) 12.06.2013. zemes nomas līgums Nr. 131, kas noslēgts starp PSIA „Ventspils nekustamie īpašumi” un PSIA „Ventspils siltums”; 3) Demontējamās ēkas – nefunkcionējošā siltumpunkta lietotājs - PSIA „Ventspils siltums”; 12.05.2014. PSIA „Ventspils siltums” apliecinājums Nr. 1-5.1.1/355;
1.4.	zemes gabala platība	- 639 m <sup>2</sup> ;
1.5.	zemes gabala novietne un situācija, tā teritorijā esošās ēkas un būves	1) teritorija atrodas Ventas upes labajā krastā, Pārventas Z daļā, Čikstiņciema teritorijā; 2) demontējamā bijusī siltumpunkta ēka atrodas daudzstāvu dzīvojamo namu iekšpagalmā, tā funkcionāli netiek lietota centralizētas siltumapgādes vajadzībām; ēka ir arhitektoniski novecojusi un vidi degradējoša;
1.6.	īpašie apstākļi	- 09.01.2014. Ventspils pilsētas domes Arhitektūras un pilsēt būvniecības nodaļā (turpmāk - APN) ir saskaņots objekta „Teritorijas labiekārtošana Celtnieku ielā 2A, 4, 6 un 8A, Ventspilī” skiču projekts; tā risinājums paredz nefunkcionējošās siltumpunkta ēkas demontāžu un labiekārtojuma ierīkošanu (skiču projekta pasūtītājs - p/i „Komunālā pārvalde”, Užavas ielā 8, Ventspilī, tālr. 63624269);
1.7.	zemes gabala izmantošanas veids	- 3 līdz 5 stāvu daudzdzīvokļu dzīvojamo māju apbūves teritorija;
1.8.	ierobežojumi, apgrūtinājumi	1) esošās komunikācijas; 2) saskaņā ar ierakstiem Zemesgrāmatā;

**2. Nojaukšanas projektēšanas noteikumi**

2.1.	Nojaukšanas pamatnosacījumi:	1) pielikumā norādītās nefunkcionējošā siltumpunkta ēkas demontāža un būvdarbu zonas sakārtošana, atbilstoši 19.04.2013. Ventspils pilsētas domes Pilsētas attīstības komisijas lemtajam, Būvju nojaukšanas uzdevumā
------	------------------------------	--

		<p>(turpmāk - BNU) un normatīvajos aktos noteiktajam;</p> <p>2) paredzēt funkcionāli nevajadzīgo inženierkomunikāciju posmu un pievadu demontāžu;</p> <p>3) vienlaicīgi ar ēkas pilnīgu demontāžu, paredzēt demontēt arī ap ēku esošās betona apmales, betona plātnes, kāpnes un piebrauktuvi demontējamai ēkai, atbilstoši Pielikumā norādītajam;</p> <p>4) <b>būvprojekta sastāvā iekļaut būvdarbu ģenerālplānu, kurā atspoguļots demontējamais būvapjoms, būvdarbu zona pilnā apjomā, inženierkomunikācijas, t.sk. demontējamais, kā arī atjaunojamais betona plātņu segums, izbūvējamais betona bruģakmens seguma laukums (~ 1 kv. m), ietve un ierīkojamais zālājs;</b></p> <p>5) demontāžas darbu projekta izstrādei ir pieļaujams izmantot APN rīcībā esošo topogrāfisko uzmērījumu (kontaktpersona - APN programmēšanas inženieris Z. Kociņš, tālr. 63601167);</p>
2.1.1	būves fiksācijas projekts	- -----
2.1.2	būves fotoattēli	- esošās situācijas fotofiksācija pievienojama projektam;
2.1.3	tehniskās apsekošanas akts	- -----
2.1.4	ģeodēzisko zīmju nožogošana vai pārvietošana	- -----
2.1.5	inventarizācijas protokols par materiāliem	- -----
2.1.6	invent. ārpus būvēm, iesk. apbūves gabala zemi	- -----
2.1.7	iebrauktuves un ieejas	- demontēt esošo piebrauktuvi demontējamai ēkai;
2.2	<b>būves nojaukšanas atkritumi</b>	
2.2.1	paredzamais nojaukšanas atkritumu apjoms (m <sup>3</sup> )	- būvprojektā norādīt kopējos atkritumu apjomus, kā arī atsevišķi apjomus pa atkritumu veidiem;
2.2.2	<b>prasības būves nojaukšanas atkritumu šķirošanai</b>	- atbilstoši likuma „Atkritumu apsaimniekošanas likums” un citu normatīvo aktu prasībām;
2.2.3	<b>līgums ar atkritumu apsaimniekošanas uzņēmēju</b>	<p>1) līdz būvatļaujas saņemšanai slēgt līgumu ar personu, kura normatīvajos aktos paredzētajā kārtībā saņēmusi Atkritumu (t.sk. bīstamo atkritumu) apsaimniekošanas atļauju Valsts Vides dienestā;</p> <p>2) būvniecības procesā radušos būvgružus, transportēt uz Piedzīvojumu parku – slēpošanas kalnu, iepriekš par to noslēdzot attiecīgu līgumu ar p/i „Komunālā pārvalde” (<i>Užavas ielā 8, Ventspilī, tālr. 63624269</i>);</p>
2.2.4	atkritumu transportēšana	- būvprojektā atspoguļot atkritumu transportēšanas maršrutu (-us) pilsētas administratīvās teritorijas robežās;
2.3	<b>teritorijas sakārtošanas nosacījumi:</b>	
2.3.1	apzaļumošana un labiekārtošana	1) pielikumā norādīto teritoriju paredzēt noplanēt, uzbūvēt melnzemi un apzaļumot, vienlaicīgi izbūvējot bortakmens apmali, atjaunot celiņu betona plātņu

		<p>segumā, izbūvēt 1 kv.m lielu laukumu betona bruģakmens segumā, atbilstoši Pielikumā norādītajam;</p> <p>2) <b>paredzēt izbūvēt gājēju ceļu betona bruģakmens segumā, atbilstoši Pielikumā norādītajam; demontāžas projekta izstrādes gaitā vienoties ar p/i „Komunālā pārvalde” par gājēju ceļa izbūves izmaksu segšanu;</b></p>
2.3.2	nožogošana	- atbilstoši 4.4. punktā noteiktajam; drošības norobežojuma risinājumu un izvietojumu atspoguļot būvprojektā;
2.3.3	apgaismošana	- -----
2.3.4	vertikālā plānošana	- respektēt esošās augstuma atzīmes, izbūvējot betona plātņu segumu nodrošināt, lai uz tā nekrātos lietus ūdens;
2.3.5	brauktuvju un ietvju segums	<p>1) atjaunot asfaltbetona segumu, atbilstoši Pielikumā norādītajam;</p> <p>2) izbūvējamo gājēju ceļa posmu un piebruģējamo laukumu paredzēt betona bruģakmens segumā; var tikt pielietots atgūtais betona bruģakmens;</p> <p>3) renovējamo ceļa posmu ieklāt no esošajām betona plātnēm vai analogām;</p>

### 3. Tehniskie noteikumi

3.1.	ūdensapgāde, kanalizācija,	- pirms projektēšanas uzsākšanas saņemt tehniskos noteikumus PSIA „Ūdeka” ( <i>Talsu ielā 65, Ventspilī, tālr. 63661495</i> );
3.2.	ielas un ceļi	- pirms projektēšanas uzsākšanas saņemt nosacījumus p/i „Komunālā pārvalde” ( <i>Užavas ielā 8, Ventspilī, tālr. 63624269</i> );
3.3.	elektroapgāde	- pirms projektēšanas uzsākšanas saņemt tehniskos noteikumus AS „Sadales tīkls” ( <i>Pils ielā 11, Ventspils, tālr. 68020400</i> );
3.4.	gāzes apgāde	- -----
3.5.	siltumapgāde	- -----
3.6.	elektroniskie sakari	- pirms projektēšanas uzsākšanas saņemt tehniskos noteikumus SIA „Lattelecom” ( <i>Jūras ielā 9, Ventspilī, tālr. 63624424</i> );
3.7.	citas komunikācijas	- ja tiek skartas (arī gadījumā, ja atrodas darbu veikšanas zonā) citu inženierkomunikāciju īpašnieka (valdītāja) esošas inženierkomunikācijas, kuras nepieder PSIA „Ventspils siltums”, pirms projekta izstrādes no šīm personām saņemami tehniskie noteikumi un projekts jāaskaņo ar šīm personām;

### 4. Īpašie noteikumi

4.1.	vides aizsardzības prasības	<p>1) saskaņā ar 2.2. punkta apakšpunktos noteikto;</p> <p>2) nojaukšanas darbu laikā ievērot normatīvo aktu prasības attiecībā uz trokšņu un putekļu normatīviem;</p>
4.2.	higiēnas prasības	- saskaņā ar normatīvajos aktos noteikto;
4.3.	ugunsdrošības prasības	- saskaņā ar normatīvajos aktos noteikto;
4.4.	konstrukciju drošības	- pasākumus drošai darbu veikšanai atspoguļot demontāžas

	prasības	darbu projekta sastāvā, t.sk. norādot nepieciešamos drošības nožogojumus, to risinājumus, kas tiks izmantoti nolūkā nodrošināt darbu veicēju, garāmgājēju un autobraucēju drošību;
4.5.	kultūras pieminekļu aizsardzības prasības	- -----
4.6.	darba aizsardzības prasības darbā ar azbestu	- saskaņā ar normatīvajos aktos noteikto;
4.7.	prasības darbībai ar bīstamajiem atkritumiem	- saskaņā ar normatīvajos aktos noteikto;
4.8.	citas atļaujas	- -----

### 5. Nojaukšanas saskaņošanas – akceptēšanas nosacījumi.

5.1.	demontāžas projekta akcepts	- iesniegt akceptam APN, Jūras ielā 36, Ventspilī, pēc demontāžas darbu projekta saskaņošanas ar pasūtītāju – PSIA „Ventspils siltums”, p/i „Komunālā pārvalde” un inženiertīklu ekspluatējošiem dienestiem, kuri izsnieguši tehniskos noteikumus vai kuru īpašumā esošās inženierkomunikācijas atrodas darbu veikšanas zonā un ņemot vērā 3.7. punktā noteikto;
5.2.	būvatļauju saņemt	- Būvniecības administratīvajā inspekcijā, Jūras ielā Nr. 36, Ventspilī.

**Būvju nojaukšanas uzdevumu sagatavoja:**

**Pilsētas arhitekts  
infrastruktūras attīstības  
jautājumos**

  
(Iveta Kukite)

**Saskaņots:**

**Arhitektūras un  
pilsēt būvniecības  
nodaļas vadītāja vietniece  
infrastruktūras  
jautājumos**

  
(Ieva Vanaga)

**Pilsētas tīklu inženieris**

  
(Andris Žeimunds)

**Izskatīts:**

**Arhitektūras un  
pilsēt būvniecības  
nodaļas vadītāja vietniece**

  
(Evija Zaharova)

**Pielikumā:** Situācijas plāns uz 1 lapa.

- Būves nojaukšanas uzdevums derīgs divus gadus no tā apstiprināšanas brīža.
- Šo administratīvo aktu mēneša laikā pēc tā spēkā stāšanās var apstrīdēt Administratīvā procesa likumā noteiktajā kārtībā, griežoties ar atbilstošu iesniegumu Domē, adresējot to Domes izpilddirektoram.

**Nosūtīt:** 1- PSIA „Ventspils siltums”  
1- p/i „Komunālā pārvalde”  
1- Būvniecības administratīvajai inspekcijai

Renovējamā ceļa posms,  
pielietojamas esošās betona plātnes

Sakārtojamā piegulošā  
teritorija, (paredzēt planēt,  
uzbērt melnzemi un iesēt zālāju)

No jauna izbūvējams  
gājēju ceļš

Piebruģēt  
~ 1 kv.m

27000260187

Izbūvējamais bortakmens

Demontējamās kāpnes,  
atjaunot esošo segumu

Zemes gabala Celtnieku ielā 8A, Ventspilī robežas

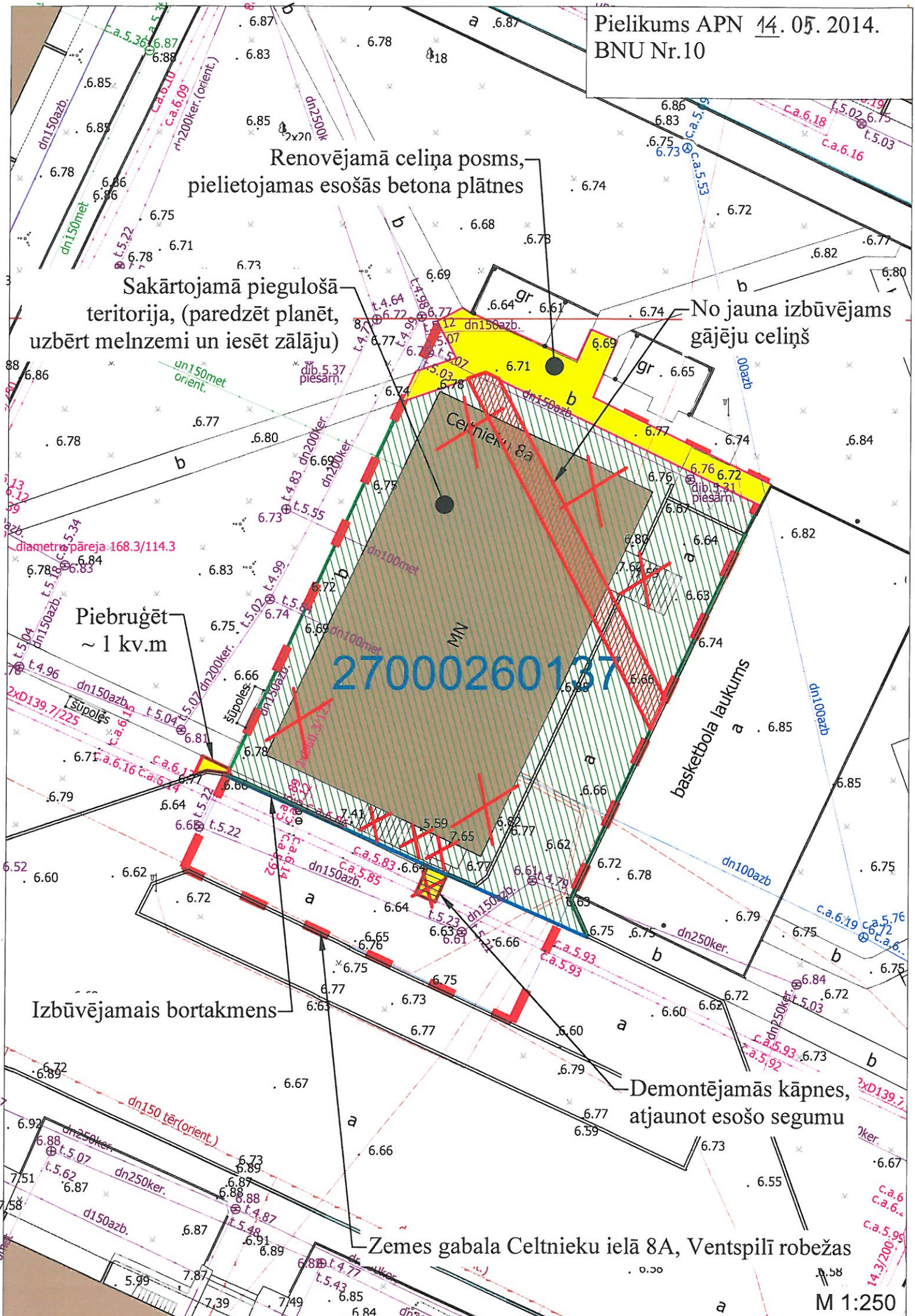

APSTIPRINU  
Pašvaldības SIA „Ventspils siltums”  
Tehniskais direktors E. Bonfelds  
2014. gada 20. 06.



## PROJEKTĒŠANAS UZDEVUMS.

Objekta nosaukums:	Nefunkcionējošā siltumpunkta ēkas demontāža Celtnieku ielā 8A, Ventspilī.
Objekta adrese:	Celtnieku 8A
Būvniecības veids:	Nojaukšana
Būvprojektēšanas stadija:	Demontāžas projekts

### 1. Projektēšanas sevišķie noteikumi.

- 1.1. Demontāžas projektam jābūt izstrādātam saskaņā ar Latvijas Republikas būvnormatīviem, Ventspils pilsētas saistošiem apbūves noteikumiem, Ventspils pilsētas domes 14.05.2014. Būvju nojaukšanas uzdevumu Nr.10 (1.pielikums), inženiertīklu ekspluatējošo dienestu tehniskiem noteikumiem.
- 1.2. Paredzēt demontēt siltumpunkta ēku, kāpnes, ap ēku esošās betona apmales, betona plātnes, sakārtot būvdarbu teritoriju.
- 1.3. Demontāžas projekta nepieciešamo saskaņošanu ar inženiertīklu ekspluatācijas dienestiem un zemes īpašniekiem, kā arī akceptēšanu ar Ventspils pilsētas domes APN veic Izpildītājs.
- 1.4. Pasūtītājs nodod Izpildītājam topogrāfisko uzmērījumu (t.sk. digitālā veidā).
- 1.5. Izpildītājs vāc nepieciešamo informāciju projektēšanas darbu veikšanai.
- 1.6. Demontāžas projekta sastāvdaļā jāsaturs sekojošie rasējumi un specifikācijas:
  - 1.6.1. paskaidrojuma raksts;
  - 1.6.2. ģenplāns ar demontējamo būvapjomu un inženierkomunikācijām;
  - 1.6.3. rasējumi - atjaunojamo segumu zonas un to konstruktīvie griezumumi.
  - 1.6.4. detalizētas tāmes.
- 1.7. Visus neskaidros jautājumus projektētājam jārisina ar Pasūtītāju projektēšanas gaitā.

### Pielikumā:

1. Ventspils pilsētas domes 14.05.2014. BNU Nr.10 uz 5 lp.

Siltumenerģijas un siltumtehnikas inženiere



A.Maula



**Latvijas Republika**  
**VENTSPILS PAŠVALDĪBAS IESTĀDE**  
**“KOMUNĀLĀ PĀRVALDE”**

Užavas 8, VENTSPILS LV-3600, tālrunis 3624269, fakss 3626379; e-pasts kom.parvalde@ventspils.gov.lv

Ventspilī

2014.gada 19.maijā Nr. 1-26/ 987

Uz 15.05.2014. 8-1.1/374

**PSIA „Ventspils siltums”**  
**Valdes priekšsēdētājam A.Uzarim**

*Par siltumpunkta ēkas demontāžas  
projektēšanu Celtnieku ielā 8A, Ventspilī*

1. Respektēt Ventspils pilsētas domes Arhitektūras un pilsēt būvniecības nodaļas būvju nojaukšanas uzdevuma (PAU 14.05.2014.,Nr.10) noteiktos nosacījumus.
2. Izstrādāt būvgružu transportēšanas maršruta shēmu un iekļaut demontāžas projektā.
3. Ja ēkas demontāža tiek paredzēta 2014. gadā vai pirms PAU punktā 1.6 noteiktā objekta teritorijas labiekārtošanas realizācijas, tad vienlaicīgi ar demontāžu Ventspils pilsētas pašvaldības iestāde „Komunālā pārvalde” organizēs gājēju ceļiņa izbūvi atbilstoši demontāžas projekta risinājumam.
4. Paredzēt nekaitīgos būvgružus transportēt uz „Piedzīvojumu parka” slēpošanas kalnu.
5. Pēc demontāžas darbiem paredzēt teritorijas planēšanu, auglīgas augu zemes kārtas uzbēršanu 15 cm un jauna zālāja sēšanu.
6. Saskaņot ar Ventspils pilsētas P/i „Komunālā pārvalde” demontāžas projektu.

Direktors

A.Kausenieks

G.Bendrāts  
63620956

SANĒMTS  
PAŠVALDĪBAS SIA «VENTSPILS SILTUMS»  
2014. g. 19. maijā  
Nr. 8-1.1/530

PAŠVALDĪBAS SIA «ŪDEKA»  
TEHNISKĀ DAĻA

Reģistrācijas Nr. 41203000983 no 30.09.2004.  
Norēķinu konts Nr. LV56HABA0001402060108, kods Nr. HABALV22, AS „Swedbank”



TEHNISKIE NOTEIKUMI  
PROJEKTĒŠANAI

2014.gada 19. maijs  
05-03/45

*E. Benfeldam  
darbam.  
22.05.2014.*

PASŪTĪTĀJS: PSIA „VENTSPILS SILTUMS”

OBJEKTS: Nefunkcionējošā siltumpunkta ēkas demontāža Celtnieku ielā 8a, Ventspilī.

- 1) Noslēgt un demontēt esošo ūdensvada ievadu.
- 2) Demontēt un noslēgt esošo sadzīves kanalizācijas ievadu Celtnieku ielā 8a.
- 3) Demontēt un noslēgt esošo lietus kanalizāciju un drenāžu Celtnieku ielā 8a.
- 4) Projekta dokumentāciju saskaņot ar Pašvaldības SIA "ŪDEKA", iepriekš piesakoties pa tel. 63661495
- 5) Tehniskie noteikumi derīgi divus gadus no to izdošanas dienas.

Tehniskās daļas vadītājs

V. Otomers

I. Riepšis  
636 07286

SANĒMTS  
PAŠVALDĪBAS SIA «VENTSPILS SILTUMS»  
2014. gada 22. maijs  
Nr. P-1.1/543



Talsu iela 65, Ventspils, LV-3602, Latvija  
Tālrunis +371 636 61495, fakss +371 636 61912  
E-pasts: udeka@ventspils.lv  
Mājas lapa: www.udeka.lv



SIA Lattelecom  
Vienotais reģ. nr. 40003052786  
PVN reģ. nr. LV40003052786

Dzirnavu iela 105, Rīga LV 1011  
Tālr.: +371 67055000  
Fakss: +371 67055481

lattelecom@lattelecom.lv  
www.lattelecom.lv

*E. Benfeldam  
darbam.*

*21.05.2014.*

lattelecom

**TEHNISKIE NOTEIKUMI Nr. 37.9-11/36/0439**  
Ventspils

**Datums:** 20.05.2014. **Pamatojums:** Pieteikums 37.9-10/36/0439 19.05.2014.

**Pieprasītājs:** Pašvaldības SIA „Ventspils siltums”  
Brīvības iela 38. Ventspils, LV-3601 **Kontakttālrunis:** 63602218  
V.Maula

**Zemes kadastra Nr.** 2700 026 0137.  
**Objekta adrese:** Celtnieku iela 8A, Ventspils.

**Kādam nolūkam izsniegti tehniskie noteikumi:**  
Ēku demontāžas tehniskā projekta izstrādei.

**TEHNISKO NOTEIKUMU APRAKSTS**

**Paskaidrojums:** Zemes gabalā, Celtnieku iela 8A, kur paredzēta ēku demontāžas darbi, nav SIA Lattelecom piederošas elektronisko sakaru komunikācijas.

**Veicamo darbu apraksts un TN izpildes nosacījumi:**

1.	Zemes gabalā Celtnieku iela 8A, kur paredzēta ēku demontāžas darbi, nav SIA „Lattelecom” sakaru komunikāciju, tādēļ neizvirzām tehniskos nosacījumus.
2.	TN derīgi 1 (vienu) gadu no to izdošanas datuma. Papildus nepieciešamā tehniskā informācija saņemama Ventspilī, Jūras ielā 9, tālr. 63624424.

**Piezīmes:**

**Projekta izstrādes gadījumā to saskaņot ar:**

1. SIA „Lattelecom” PPUD RRN līniju inspektoru grupa Jūras ielā 9, Ventspilī, 2.stāvā tālr. 63624424 nododot projekta eksemplāru.

**Pēc darbu veikšanas izpildedokumentācija nododama**

Tehniskos noteikumus sagatavoja  
SIA Lattelecom pilnvarota persona:  
SIA Lattelecom, amats, tālrunis:

**Datums:**  
**Paraksts:**

V.Prusakovs  
PPUD RRN līniju uzraudzības inspektors,  
tālrunis:26513789

20.05.2014.

V. Prusakovs



SANĒMTS  
PAŠVALDĪBAS SIA «VENTSPILS SILTUMS»  
2014. g. «21.» maījs  
Nr. 8-1-1/534



Akciju sabiedrība "Sadales tīkls"

Rietumu Eksploatācijas daļa

Vien. reģ. Nr. 40003857687

Rīgas iela 56, Liepāja, LV-3401, Latvija

Tālr. 80200403, fakss (+371) 63410300, www.sadalestikls.lv, st@sadalestikls.lv

E. Benfeldam  
darbam.

02.06.2014.

Ventspilī  
30.05.2014. Nr. 30EF40-06.04/612  
Uz 15.05.2014. Nr. 8-1.1/374

PSIA "Ventspils siltums", Talsu  
iela 84, Ventspils, LV-3602,  
e-pasts  
vent.siltums@ventspils.lv

Par tehniskiem noteikumiem siltumpunkta  
ēkas demontāžai Celtnieku ielā 8A, Ventspilī

Celtnieku ielā 8A iekškvartālā, Ventspilī atrodas AS "Sadales tīkls" īpašumā un pārvaldībā esošas elektroietaisies un to aizsargjoslas. Informāciju par elektrotīklu atrašanās vietu var saņemt AS Sadales tīkls Rietumu Eksploatācijas daļas Ventspils nodaļā, Ventspilī, Zvaigžņu ielā 5.

***Siltumpunkta demontāža iespējama tikai pēc kabeļu sadalņu pārceļšanas, kas paredzēta SIA "Elektriķis" izstrādātajā projektā, atbilstoši AS "Sadales tīkls" izsniegtajiem tehniskajiem noteikumiem Nr. 30EF40-06.04/1155 no 01.10.2013, noteikumu pieprasītājs Ventspils PI "Komunālā pārvalde".***

Izstrādājot būvprojektus papildus jāievēro sekojoši nosacījumi:

1. Ievērot īpašuma lietošanas tiesību ierobežojumus elektropārvades līniju aizsargjoslās, kas noteikti ar Aizsargjoslu likumu (pieņemts 1997. gada 5.februārī) 16.3, 35. un 45. pantu.
2. Esošam elektroietaisēm jābūt iezīmētām projektā. Projektā jāizceļ esošo elektroapgādes objektu aizsardzībai un ekspluatācijai noteiktās aizsargjoslas.
3. Inženierkomunikāciju izvietojumu plānam jāatbilst Ministru kabineta 2004. gada 28. decembra noteikumiem Nr. 1069 "Noteikumi par ārējo inženierkomunikāciju izvietojumu pilsētās, ciematos un lauku teritorijās".
4. Projektā seguma augstuma atzīmes saskaņot ar esošo kabeļu augstuma atzīmēm. Esošo kabeļu augstuma atzīmes projekta izstrādes gaitā precizēt dabā.
5. Nodrošināt brīvu piekļūšanu jebkurā diennakts laikā AS "Sadales tīkls" īpašumā un pārvaldībā esošajām elektroietaisēm. Aizliegts aizkraut pievadceļus un pieejas elektrisko tīklu objektiem. (Aizsargjoslu likums 45.pants, punkts 1.1.). Jaunu žogu būvniecības gadījumā jānodrošina pieeju elektrisko tīklu būvēm (transformatora apakšstacijām, sadales punktiem) un līniju komutācijas (pārslēgšanas) punktiem.
6. Vietās, kurās projektējamās komunikācijas šķērsos esošos elektropārvades kabeļus, paredzēt tos papildus mehāniski aizsargāt, ievietojot caurulēs. Veicot darbus aizsargjoslās, kuru dēļ nepieciešams objektu aizsargāt, tie jāveic pēc saskaņošanas ar elektroietaisies valdītāju (tehnisko noteikumu izdevēju).
7. Zemes rakšanas darbu izpildi elektropārvades pazemes kabeļu līniju aizsardzības joslā veikt saskaņā ar AS "Sadales tīkls" Rietumu Eksploatācijas Ventspils nodaļas izsniegtu rakšanas darbu saskaņojumu.

SAŅEMTS  
PAŠVALDĪBAS SIA «VENTSPILS SILTUMS»  
2014. gada 2. jūnijā  
Nr. 8-1.1/1570

8. Esošos kabeļus, kuri pēc projekta īstenošanas atrastos zem brauktuves paralēlā virzienā, iznest uz gājēju celiņu vai zaļo zonu.

9. Ja tiek paaugstināts zemes līmenis ap kabeļu sadalēm veikt sadaļu pacelšanu, līmeņošanu.

**10. Projektā paredzēt pielikumā paredzētās kabeļu nostiprināšanas shēmas pie to atsegšanas.**

11. Atsevišķos gadījumos, ja būves novietojums skar aizsargjoslu, un to nav iespējams izbūvēt citā vietā, ir iespējama elektropārvades līnijas pārvietošana vai pārbūve, ja iespējams atrast atbilstošu tehnisku risinājumu. Elektrisko tīklu objektu pārvietošanu vai pārbūvi pēc pamatotas nekustamā īpašuma īpašnieka prasības veic par viņa līdzekļiem. (Enerģētikas likuma p.23.2. punkts, Aizsargjoslu likuma p.35.6.) Būvniecības ierosinātājam, lai pārvietotu (pārbūvētu) elektroapgādes objektu, ir jāorganizē pārvietošanas (pārbūves) projekta izstrāde un realizēšana, un tā jāveic līdz objekta būvdarbu sākumam, par ko jābūt norādei projektā un paskaidrojumu rakstā.

**12. Ja nepieciešama elektrotīklu pārcelšana vai pārbūve, nepieciešams pieprasīt atsevišķus tehniskos noteikumus elektrotīklu pārbūvei.**

13. Pēc būvniecības darbu pabeigšanas saņemt ST atzinumu par darbu veikšanu atbilstoši izsniegto noteikumu prasībām. LR MK 13.04.2009. noteikumi Nr. 299 „Noteikumi būvju pieņemšanai ekspluatācijā”.

14. Tehniskie noteikumi derīgi vienu gadu.

15. Projekta dokumentāciju saskaņot ar AS "Sadales tīkls" Rietumu Ekspluatācijas daļas Ventspils nodaļu

Pielikumā:

1. Kabeļu nostiprināšanas shēma - 1 lpp.

Rietumu Ekspluatācijas daļas vadītājs

Kristaps Kerve

Rolands Agafonovs 63610972

# ĪSLAICĪGA KABEĻU NOSTIPRINĀŠANA, VEICOT RAKŠANAS DARBUS

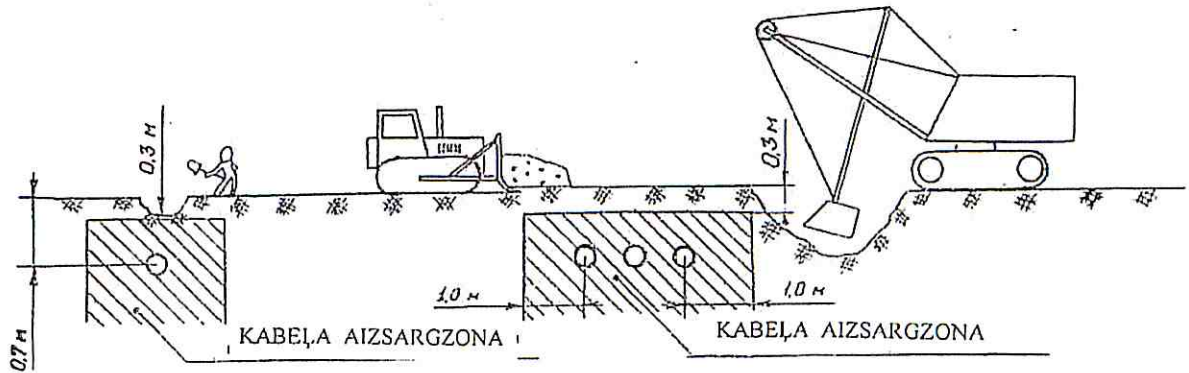

KABEĻU AIZSARGZONAS SHĒMA

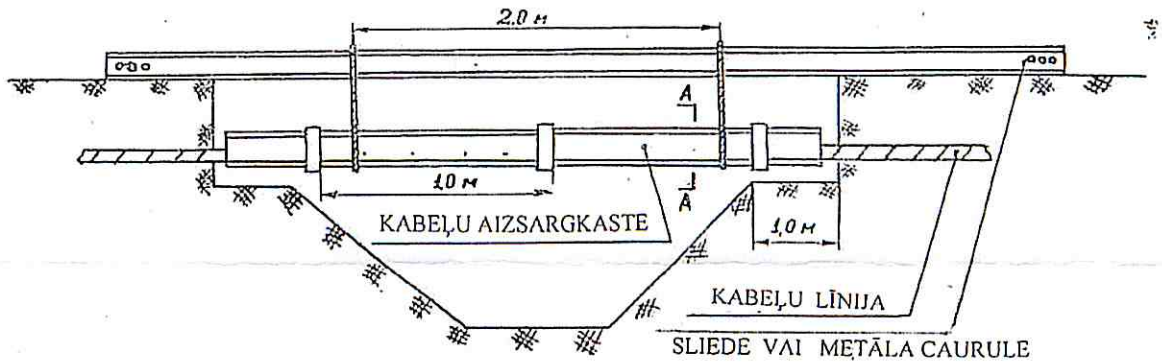

KABEĻU ĪSLAICĪGAS NOSTIPRINĀŠANAS SHĒMA

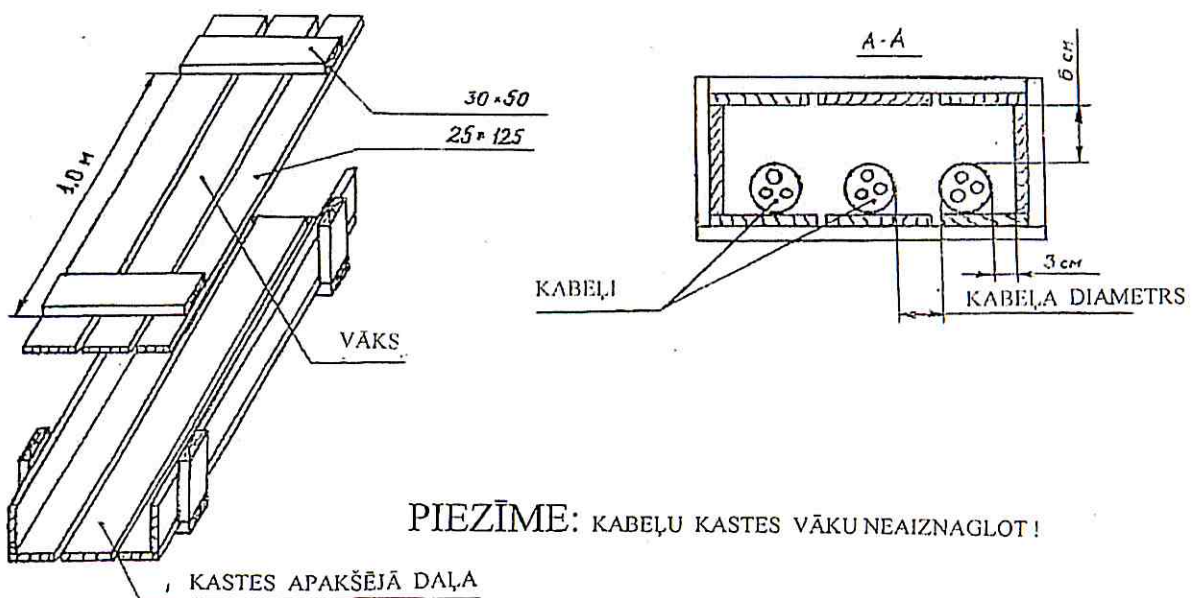

PIEZĪME: KABEĻU KASTES VĀKU NEAIZNAGLOT!

AIZSARGKASTES KONSTRUKCIJA